

BACCALAUREAT PROFESSIONNEL

Menuiserie aluminium-Verre

Session 2026

Durée : 3 heures

Coefficient : 2

EPREUVE E2

Sous-épreuve E22 (U22)

Préparation et suivi d'une fabrication et d'une mise en œuvre sur chantier

Ce dossier comporte **8** pages, numérotées de **DTC 1 / 8** à **DTC 8 / 8**

Assurez-vous que cet exemplaire est complet.

S'il est incomplet, demandez un autre exemplaire au chef de salle.

ÉLÉVATION ET COUPE DE PRINCIPE PORTE ME 001

COUPE DE PRINCIPE
VERTICALE

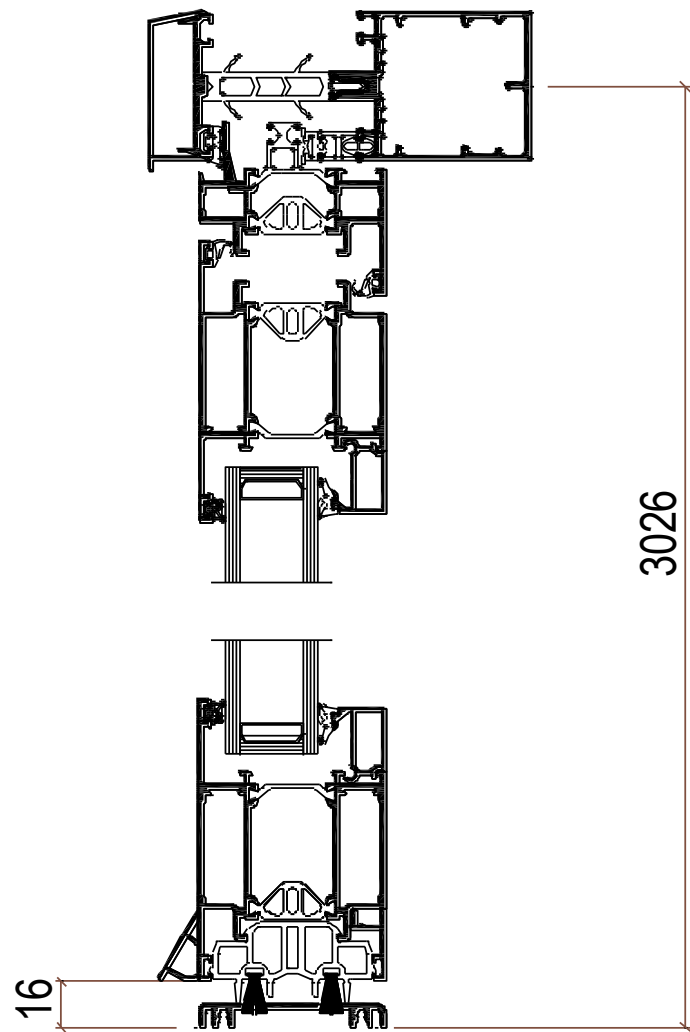

ÉLÉVATION

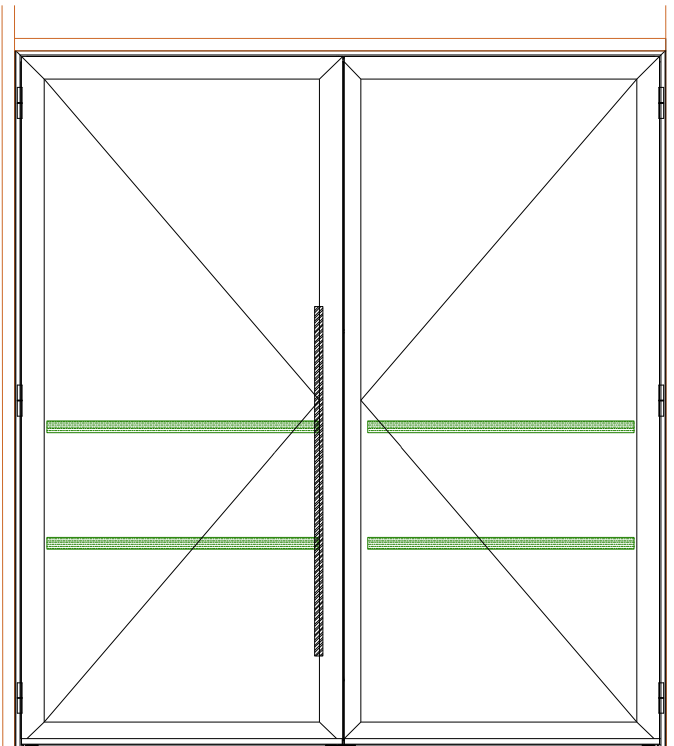

COUPE DE PRINCIPE
HORIZONTALE



PLANCHE DE PROFILÉS



CALFEUTREMENT

Préconisation DTU 36.5

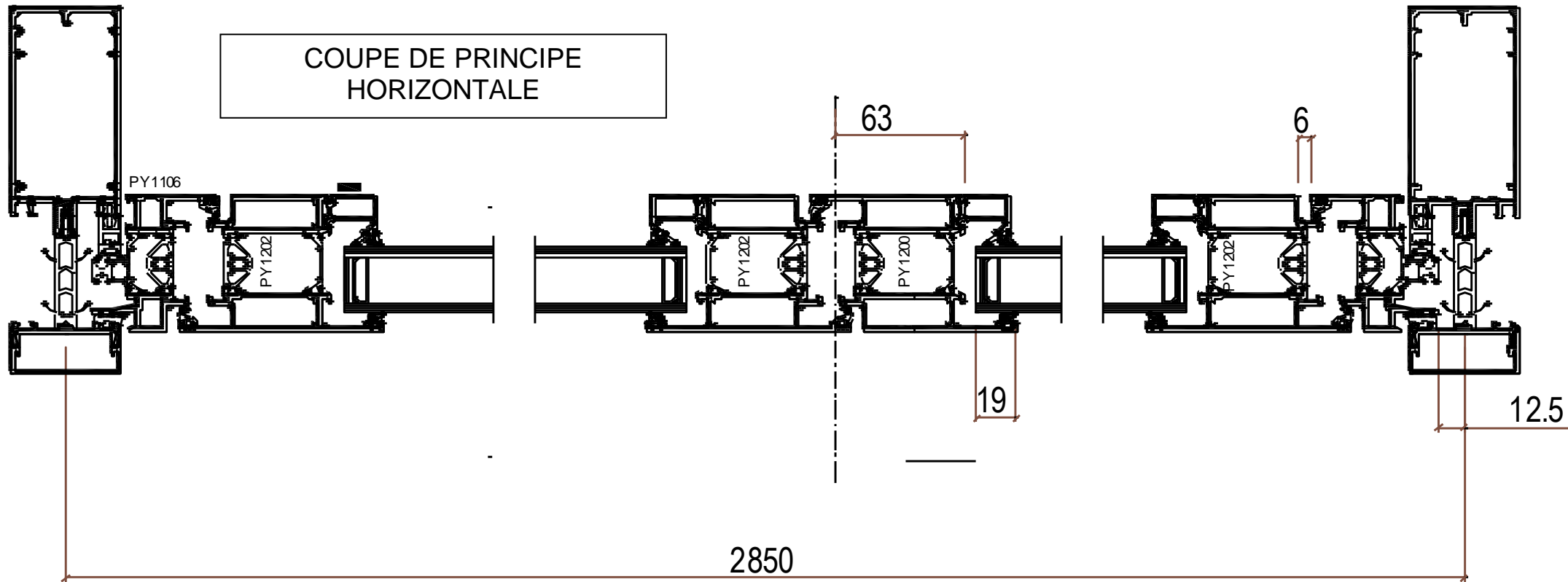
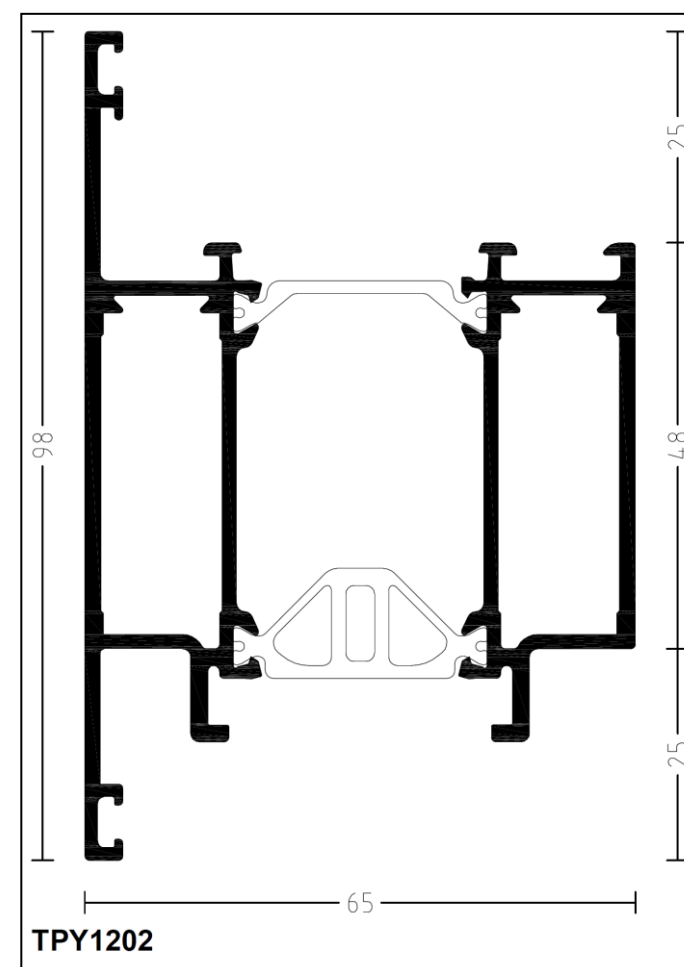
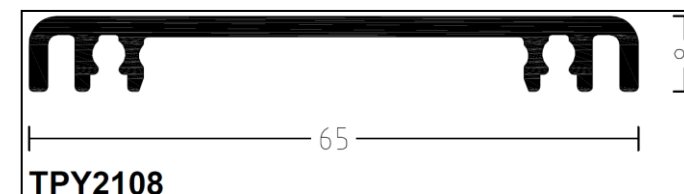
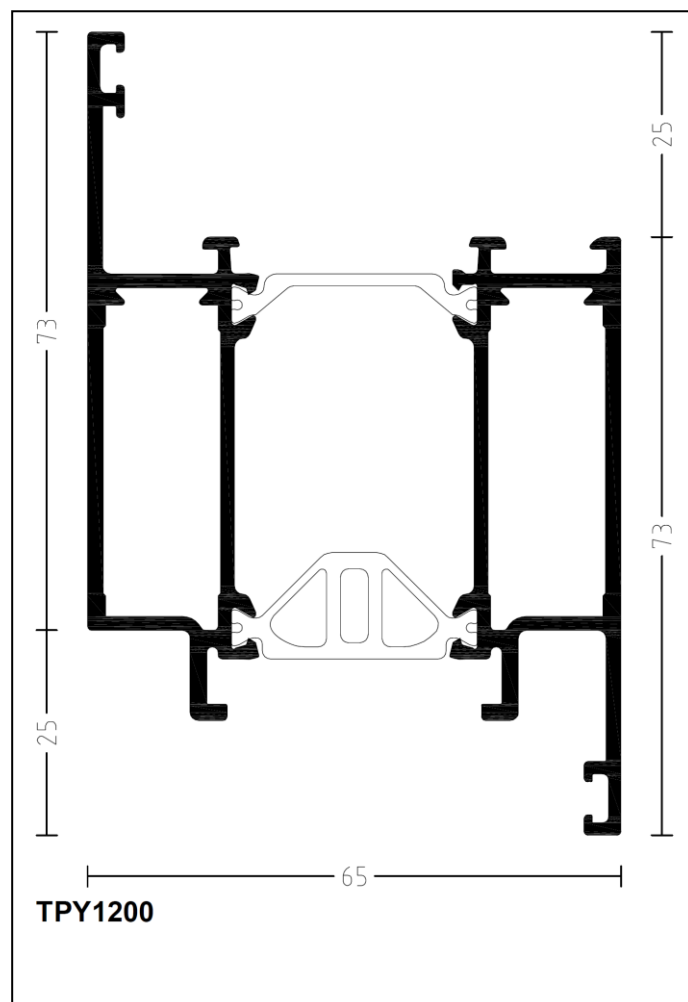
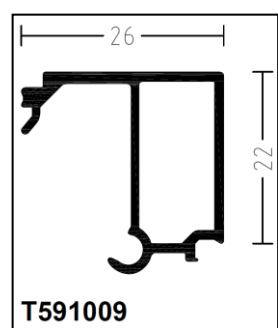
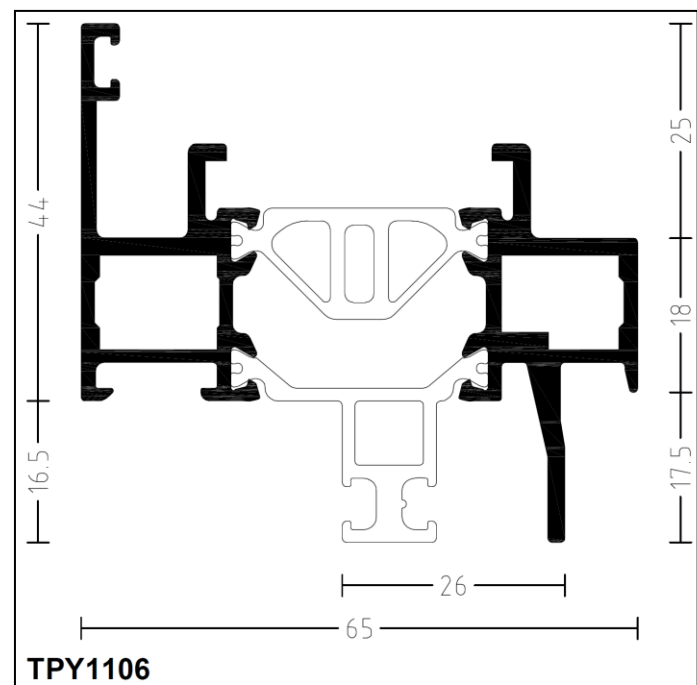
Consommation pour un ouvrage

	Largeur	Hauteur	Quantité
Fond de joint	1 LNB	2 (HNB-0,1)	Rouleau de 50 m
Compriband	1 LNB	2 x 0,1m (Remontée partie basse)	Rouleau de 10 m
Mastic élastomère	2 LNB	2 HNB	Longueur réalisable pour une cartouche de 310ml = 14m

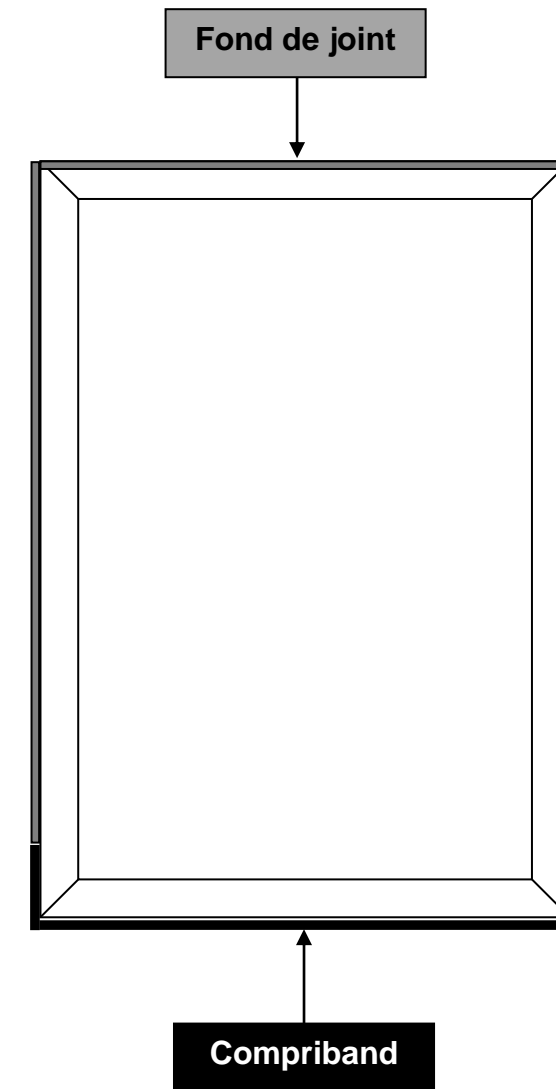



LES DIFFÉRENTS ENGIN DE TRAVAIL EN HAUTEUR

RÉFÉRENCE : SCI455	Dimension et poids		Moteur		Performances	
	Hauteur	1.84 m	Type d'alimentation	Batterie	Type de chantier	Intérieur
	Longueur	1.21 m	Energie	Électrique	Hauteur de travail	4.55 m
	Largeur	0.70 m	Tension de la batterie	12 v	Charge maximale	150 kg
	Poids	0.37 t	Capacité de la batterie en Ah	10Ah	Extension de la plate-forme	Non
			Stage V	Non	Nombre de personnes maximal	1
			Automoteur	Non	Stabilisateurs hydrauliques	Non
					Articulation pendulaire	Non
	Autres		Conditions de travail et environnement			
	Type de sol	Stabilisé	Émission de CO ²	0.03 kg/jour		
	Certificat de conduite	CACES*R486AA				

RÉFÉRENCE : : SCI15E	Dimension et poids		Moteur		Performances	
	Hauteur	3.05 m	Type d'alimentation	Batterie	Type de chantier	Extérieur, intérieur
	Longueur	4.40 m	Energie	Électrique	Hauteur de travail	15.00 m
	Largeur	2.30 m	Capacité de la batterie en Ah	435 Ah	Charge maximale	750 kg
	Poids	7.51 t	Stage V	Non	Extension de la plate-forme	Oui
			Automoteur	Oui	Longueur d'extension de la plate-forme	1.96
			Châssis		Nombre de personnes maximal	4
			Nombre de roues motrices	4	Stabilisateurs hydrauliques	Oui
	Autres		Conditions de travail et environnement			
	Type de sol	Tout-terrain	Émission de CO ²	2.49 kg/jour		
	Certificat de conduite	CACES*R486AA				

LES DIFFÉRENTS ENGIN DE TRAVAIL EN HAUTEUR

RÉFÉRENCE : CAM10M	Dimension et poids	Moteur	Performances	
	Hauteur	3.20 m	Energie Thermique	
	Longueur	5.91 m	Carburant Diesel	Type de bras
	Largeur	2.20 m		Télescopique
	Poids	3.20 t		Hauteur de travail
	Largeur du plateau	73 cm		Déport maximal
	Longueur du plateau	80 cm		Charge maximale
			Châssis	Nombre de personnes maximal
				1
				Rotation de la tourelle
				360°
				Articulation pendulaire
				Non
	Autres	Conditions de travail et environnement	Extension de la plate-forme	
			Non	
	Certificat de conduite	Émission de CO ² 23.35 kg/jour	Stabilisateurs hydrauliques	
			Non	
Permis B	CACES*R486 B			

RÉFÉRENCE : SCI79C	Dimension et poids	Moteur	Performances	
	Hauteur	2.80 m	Energie Bi-énergie	
	Longueur	2.11 m	Tension d'alimentation 230 V	Type de chantier
	Largeur	1.30 m	Carburant Diesel	Extérieur, intérieur
	Poids	2.45 t	Vitesse maximale 2.2 km/h	Hauteur de travail
	Longueur du plateau	1.50 m	Automoteur Oui	7.87m
	Largeur du plateau	1.20 m	Châssis	Charge maximale
				250 kg
				Extension de la plate-forme
				Oui
				Longueur d'extension de la plate-forme
				0.85 m
				Nombre de personnes maximal
			2	
			Stabilisateurs hydrauliques	
			Non	
	Autres			
Type de sol	Tout-terrain			
Certificat de conduite	CACES*R486AA			

DONNÉES TECHNIQUES TECHNAL

Dormants intégration FY65 TPY1106

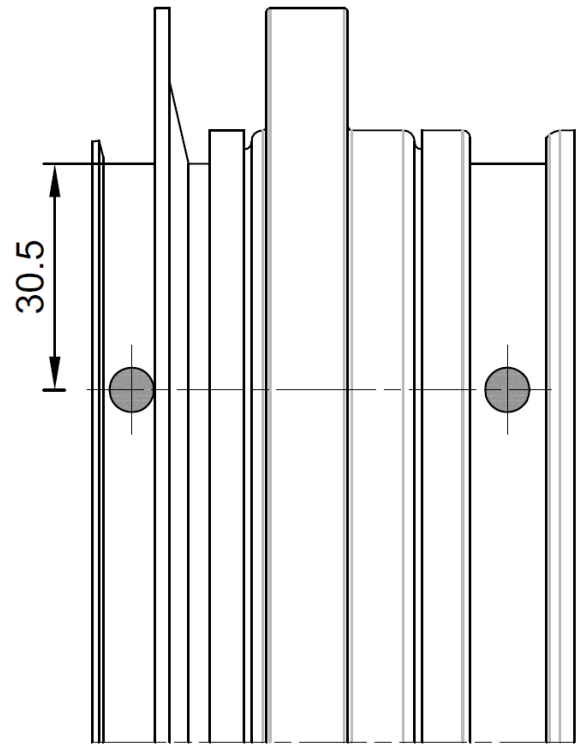

Assemblage du dormant

Assemblage du dormant par goupillage

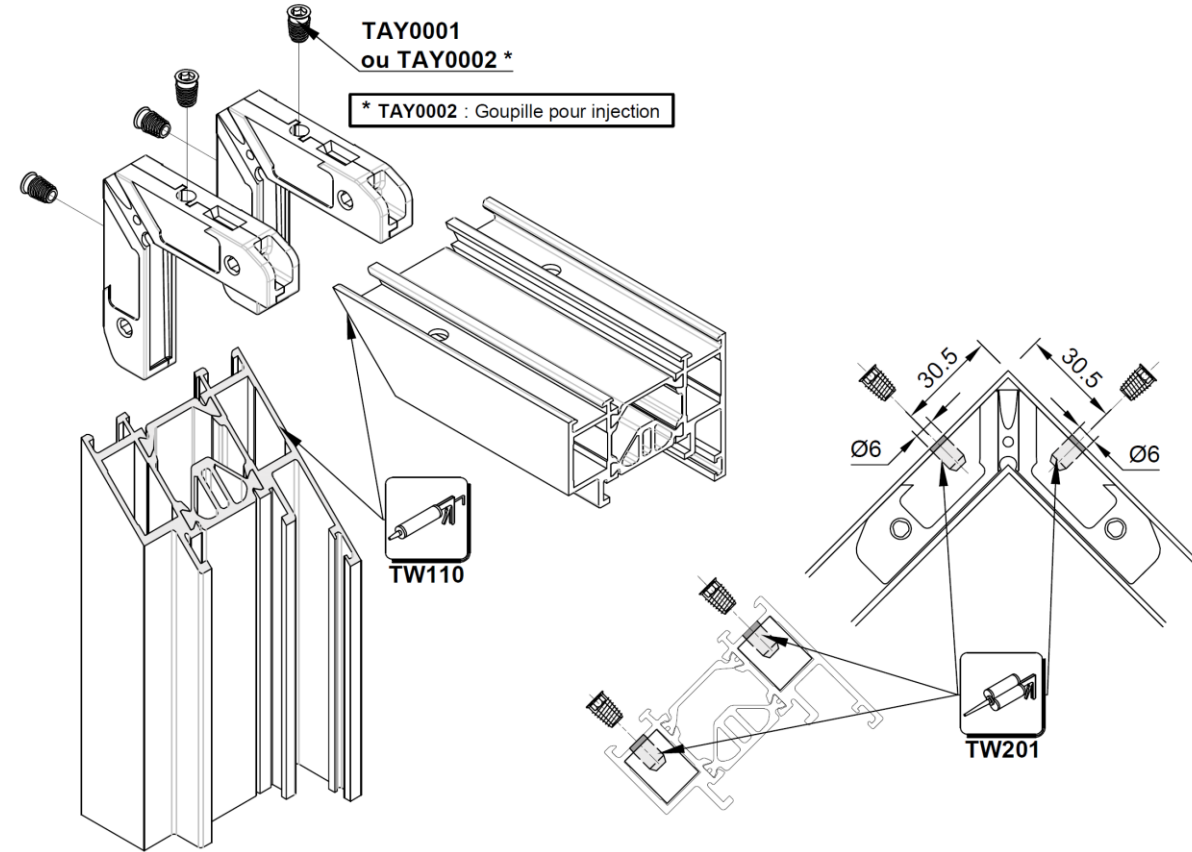

Dormant avec rainure

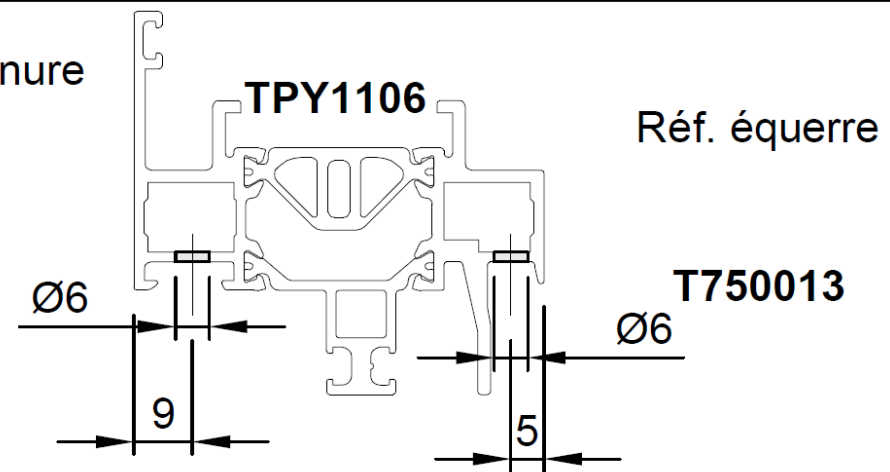
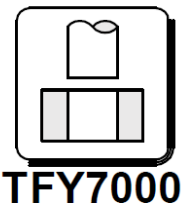

SEC-000049345 -A

DONNÉES TECHNIQUES TECHNAL

Drainage apparent des ouvrants

■ Drainage ouvrant périphérique

Vantail avec $L_v \leq 1000$ mm
1 drainage à chaque extrémité

Vantail avec $L_v > 1000$ mm
1 drainage à chaque extrémité
et 1 drainage au centre

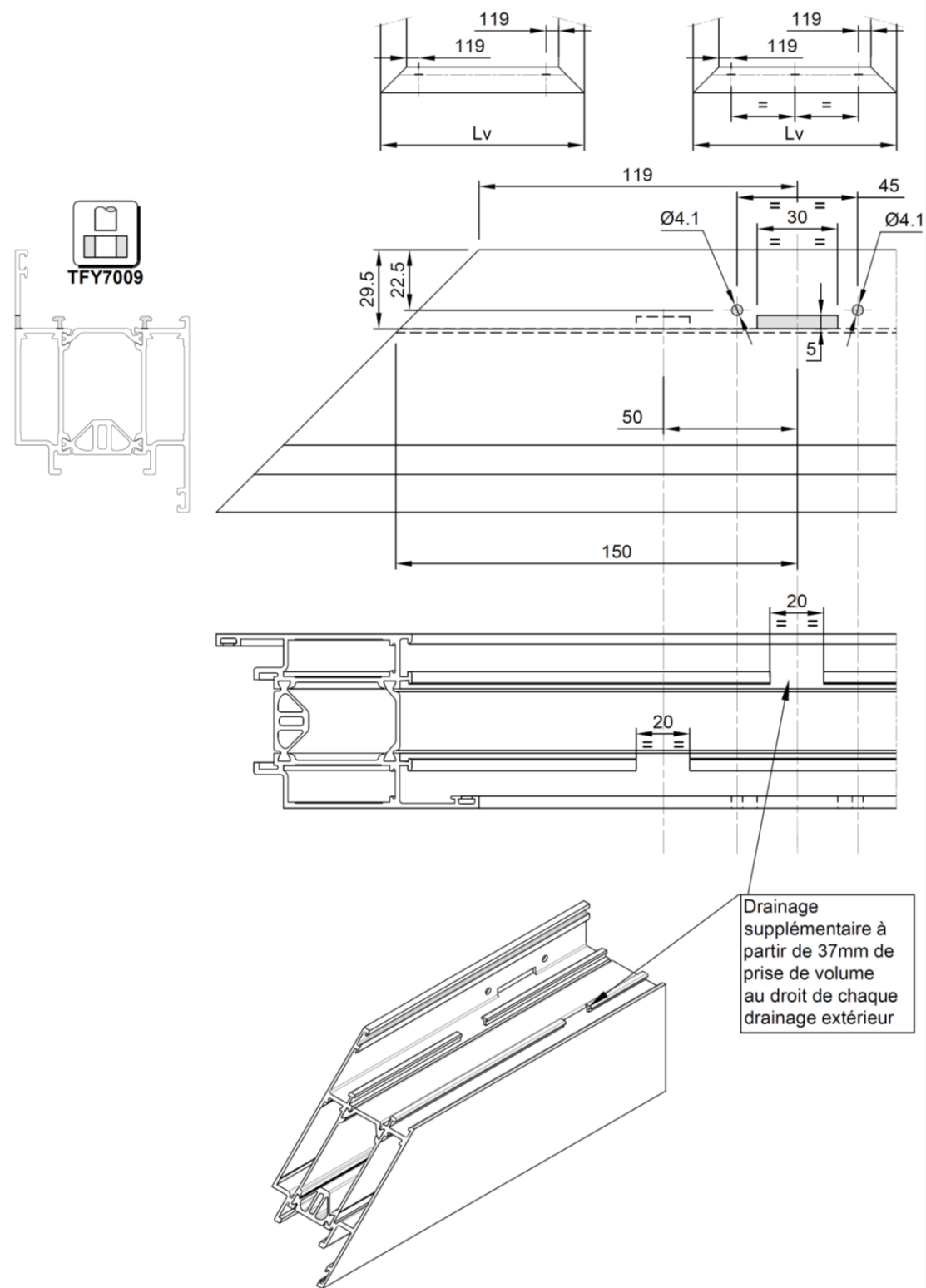

Assemblage de l'ouvrant par goupillage

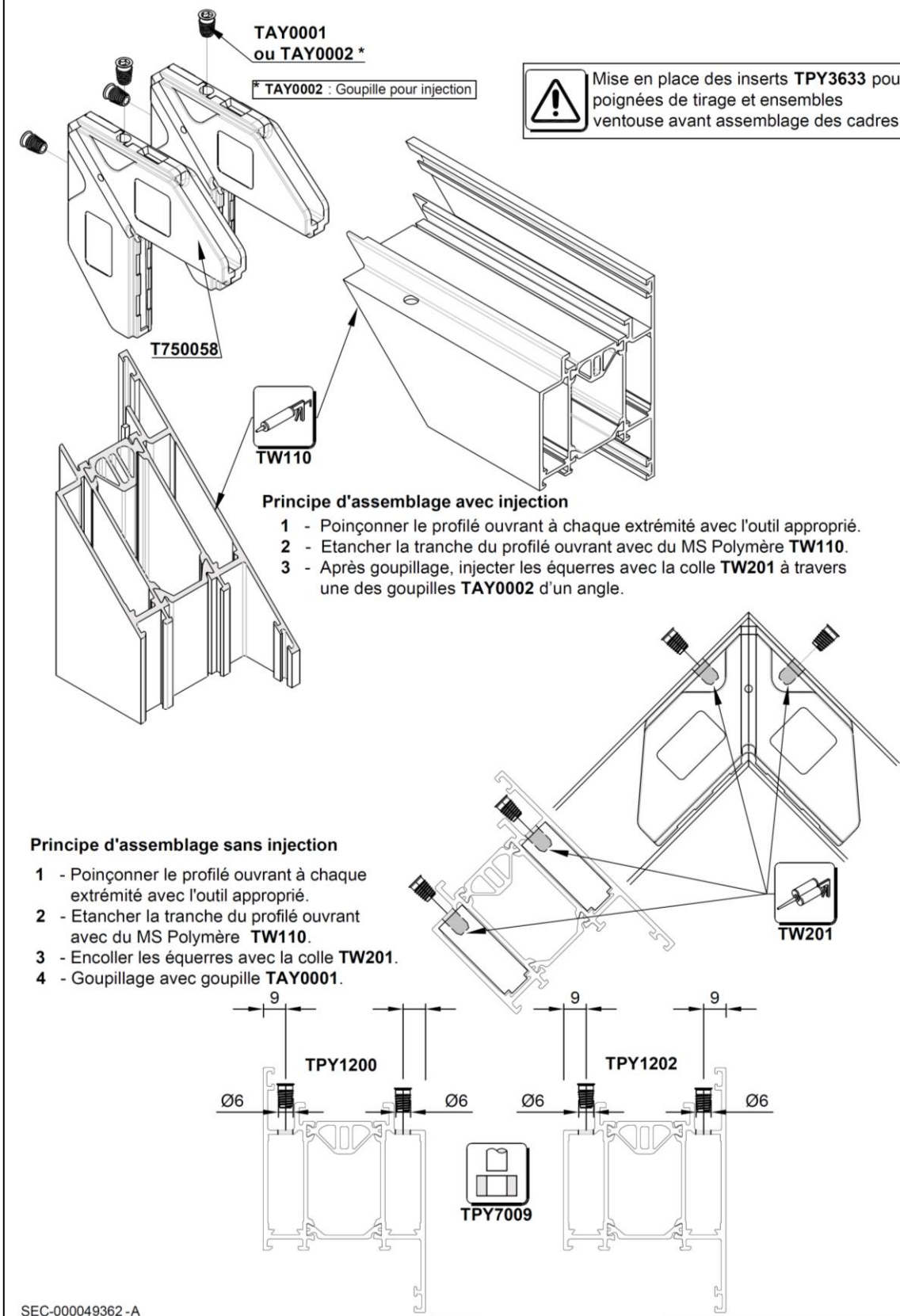

SEC-000049362 -A